

MINI RAMIONA ODCIĄGOWE

Mini ramiona odciągowe ME 100

Idealne rozwiązanie dla pomieszczeń laboratoryjnych, pracowni szkolnych, przemysłu elektronicznego.

Dzięki specjalnie zaprojektowanej konstrukcji miniramiona ME o średnicy 100 mm firmy FUMEX mają niski spadek ciśnienia, który daje wiele korzyści:

- oszczędność energii
- redukcje hałasu w instalacji wentylacyjnej
- większą wydajność bez konieczności stosowania większych średnic ramion
- możliwości podłączenia do innych urządzeń odciągowych w łatwy sposób

W celu zapewnienie łatwiejszego manewrowania ramieniem modele 1650 i 1900 są wyposażone w dodatkowy teleskop a modele 2100 i 2650 w 2 teleskopy.

Wyjątkowy projekt i szeroka oferta rozwiązań uchwytów i wsporników do ramionek typu ME sprawia, że jest to najlepszy możliwy wybór.

Pomoc przy projektowaniu dostępny na stronie 5 i stronie www.fumex.com gdzie znajdują się pomocne urządzenia do projektowania oraz rysunki w formacie CAD.



Oferta FUMEX obejmuje również ramiona, akcesoria do ramion wentylatory, sterowania, filtry mobilne

FUMEX® ME 100

Zawsze wybieraj niższy spadek ciśnienia

Osiągnięcie najniższego możliwego spadku ciśnienia jakościowym aspektem, który zawsze powinien być rozważany przy wyborze rozwiązania.

Dzięki specjalnej konstrukcji przegubów miniramiona ME posiadają maksimum elastyczności przy niskim spadku ciśnienia. Ponieważ powietrze przepływa przez przeguby bez tworzenia niepotrzebnych turbulencji, różnica spadku ciśnień w ramieniu w pozycji roboczej jak i pozycji złożonej jest minimalna.



Rekomendowany przepływ powietrza

Rekomendowany przepływ powietrza dla ramienia o średnicy 100 mm to 200-300 m³/h
Zobacz tabelę i diagram.

Aplikacje	Przepływ powietrza	
Laboratoria	200-300 m ³ /h	55-80 l/s
Przemysł lekki	300 m ³ /h	80 l/s

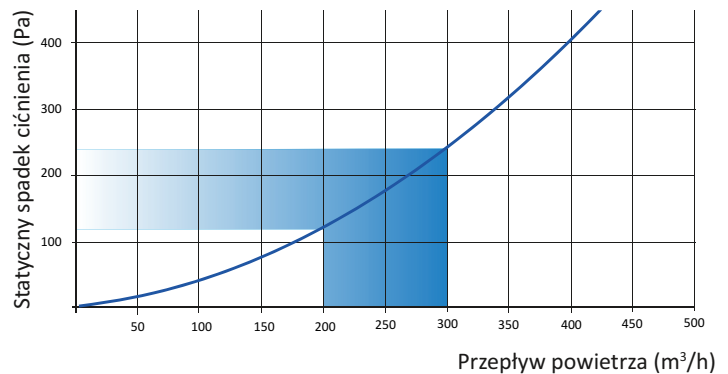

Statyczny spadek ciśnienia jest mierzony zgodnie z normą ISO 5167-1.

Optymalne odciąganie

Aby uzyskać jak najlepsze korzyści z zastosowania odciągów miejscowych ważne jest umiejscowienie odciągu jak najbliżej źródła zanieczyszczenia. Dobrą zasadą jest przyjęcie, iż jest to 2-3 razy średnicy ramienia odciągowego. Przy rekomendowanym przepływie pozwoli to osiągnąć maksymalną wydajność nawet jeśli zakłócenia generowane są w pobliżu.

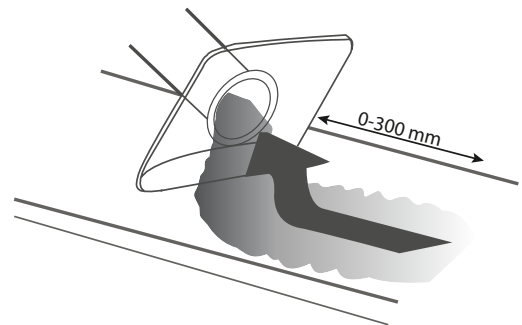

Wyjątkowe korzyści

Znajdująca się wewnątrz ramienia ME konstrukcja przegubów została opatentowana jest to kombinacja dużej średnicy przegubu oraz pojedynczego uchwytu dzięki czemu ramię można łatwo pozycjonować i ma ono lepszą stabilność. Dodatkowo można je regulować za pomocą pokrętki bez użycia nadmiernej siły.

Przeguby są wzmocnione na brzegach i mają pomiędzy sobą gumowy pierścień przewodzący o niskim współczynniku tarcia, który ułatwia przesuwanie w górę i w dół podczas pozycjonowania ramienia.

Uchwyt do prostej regulacji

Ramiona posiadają uchwyt, który ułatwia obsługę i manewrowanie ramieniem – jest standardowe wyposażenie ramion ME o średnicy 100 mm

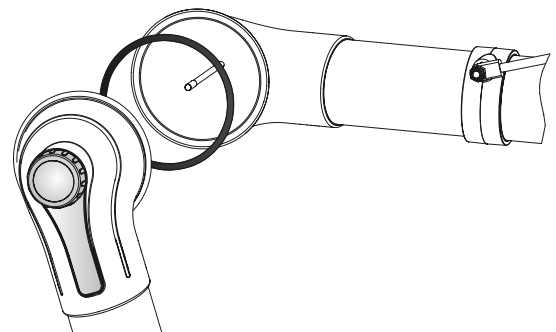

FUMEX® ME 100

Jedno ramię. Kilka rozwiązań

Fumex posiada kompletną ofertę akcesoriów do wielu zastosowań – pozwala to na wykorzystanie ramion do różnych aplikacji przy usuwaniu szkodliwych gazów i pyłów.



Wersja standardowa

Przeznaczona do usuwania zanieczyszczeń z powietrza np. w laboratoriach, pracowniach szkolnych, szpitalach, przemyśle farmaceutycznym, salonach kosmetycznych i innych laboratoriach przemysłowych



Wersja PP

Dedykowana do usuwania zanieczyszczeń o wysokiej korozyjności, agresywnych chemicznie i wysokiej koncentracji w laboratoriach przemysłu farmaceutycznego, chemicznego i innych pokrewnych.



Wersja ATEX



Ramiona przeznaczone do usuwania zanieczyszczeń wybuchowych – przeznaczone do środowisk klasyfikowanych w ATEX takich jak laboratoria chemiczne, petrochemiczne, farmaceutyczne, gazy wybuchowe.



MET – ramię sufitowe i ściennie, 3-przegubowe

Standard	Wielkość (mm)			Teleskop pcs.	Waga (kg)
	A	B	Ø C		
MET 1150-100	450	350	100	0	4,9
MET 1350-100	550	450	100	0	5,4
MET 1650-100	750	550	100	1	5,9
MET 1900-100	1000	550	100	1	6,4
MET 2100-100	1000	750	100	2	6,9
MET 2650-100	1300	1000	100	2	7,4

PP	Wielkość (mm)			Teleskop pcs.	Waga (kg)
	A	B	Ø C		
MET 1150-100PP	450	350	100	0	4,9
MET 1350-100PP	550	450	100	0	5,4
MET 1650-100PP	750	550	100	1	5,9
MET 1900-100PP	1000	550	100	1	6,4
MET 2100-100PP	1000	750	100	2	6,9
MET 2650-100PP	1300	1000	100	2	7,4

ATEX	Wielkość (mm)			Teleskop pcs.	Waga (kg)
	A	B	Ø C		
MET 1150-100EX	450	350	100	0	4,9
MET 1350-100EX	550	450	100	0	5,4
MET 1650-100EX	750	550	100	1	5,9
MET 1900-100EX	1000	550	100	1	6,4
MET 2100-100EX	1000	750	100	2	6,9
MET 2650-100EX	1300	1000	100	2	7,4

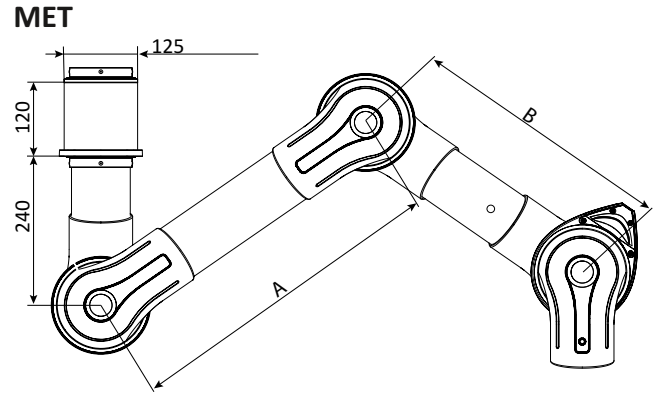

MET do montażu sufitowego nie zawiera wspornika do montażu.
MEV do montażu ściennego zawiera wspornik do montażu MVK.

Spadek ciśnienia

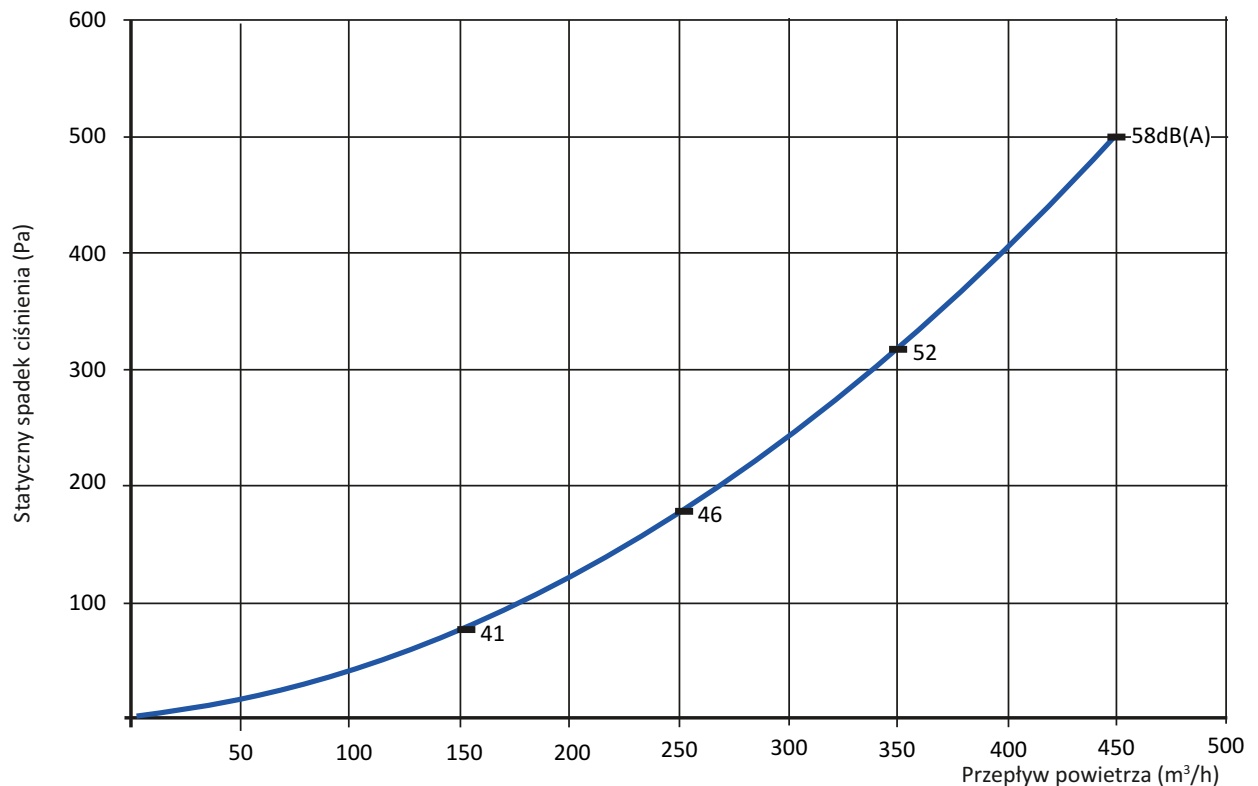

Statyczny spadek ciśnienia zgodnie z normą ISO – standard 5167-1.

Statyczny spadek ciśnienia mierzony zgodnie z normą ISO 3743.

Oznaczony poziom hałasu odnosi się do Poziom ciśnienia akustycznego.

FUMEX® ME 100

MEB – ramię stołowe, 3-przegubowe

Standard	Wielkość (mm)			Teleskop pcs.	Waga (kg)
	A	B	Ø C		
MEB 1150-100	450	350	100	0	4,9
MEB 1350-100	550	450	100	0	5,4
MEB 1650-100	750	550	100	1	5,9
MEB 1900-100	1000	550	100	1	6,4

PP	Wielkość (mm)			Teleskop pcs.	Waga (kg)
	A	B	Ø C		
MEB 1150-100PP	450	350	100	0	4,9
MEB 1350-100PP	550	450	100	0	5,4
MEB 1650-100PP	750	550	100	1	5,9
MEB 1900-100PP	1000	550	100	1	6,4

ATEX	Wielkość (mm)			Teleskop pcs.	Waga (kg)
	A	B	Ø C		
MEB 1150-100EX	450	350	100	0	4,9
MEB 1350-100EX	550	450	100	0	5,4
MEB 1650-100EX	750	550	100	1	5,9
MEB 1900-100EX	1000	550	100	1	6,4

MEB

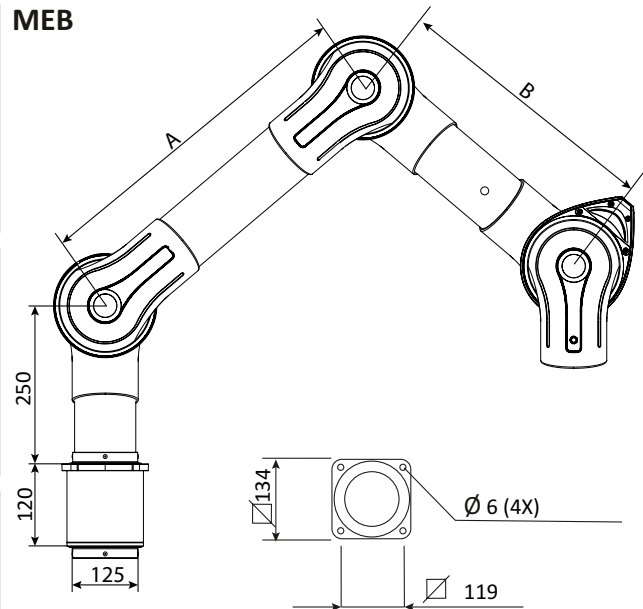

Wskazówki do rekomendowanej wysokości montażu

Poniższe przykłady instalacji pokazują rekomendowaną wysokość w relacji do miejsca pracy i możliwości ramion odciągowych.

Rekomendowana wysokość instalacji

Oznaczenie	H (mm)
MET 1150-100	1700-2000
MET 1350-100	1900-2200
MET 1650-100	2000-2300
MET 1900-100	2200-2500
MET 2100-100	2300-2500
MET 2650-100	2300-2500

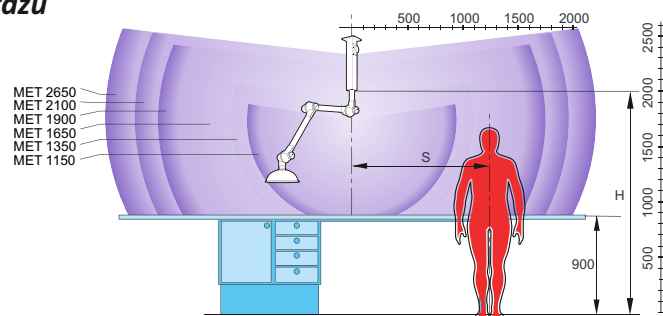

Rekomendowane wielkość pomieszczenia w relacji do stanowiska pracy

Promień w odniesieniu do stanowiska pracy

Oznaczenie	S (mm)
MET 1150-100	300-600
MET 1350-100	400-700
MET 1650-100	500-800
MET 1900-100	700-800
MET 2100-100	700-900
MET 2650-100	900-1300

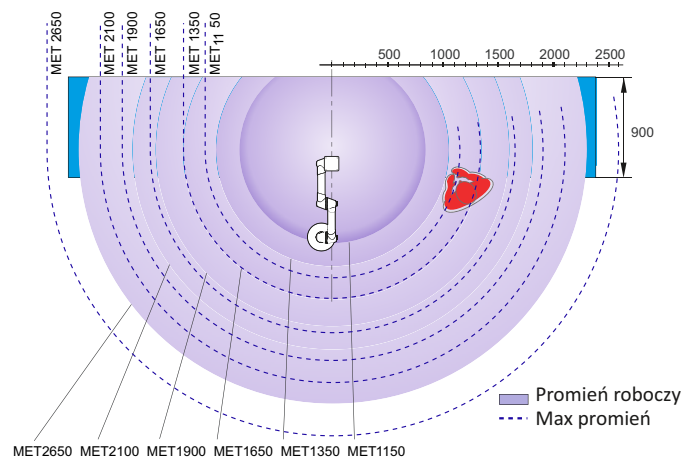

FUMEX® ME 100

Ssawki odciągowe

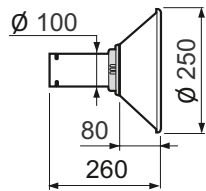

SSAWKA METALOWA

Może być użyta w środowisku korozyjnym do usuwania gazów gorących i zanieczyszczeń pylistych.

Ssawka występuje w wersji z oświetleniem.

Zakres temp: -15°C to +80°C

Standard	Wersja	Vikt (g)
MEM 251-100	PP, EX	510

Materiał
Standard/PP: Aluminium malowane proszkowo
EX: Aluminium malowane proszkowo

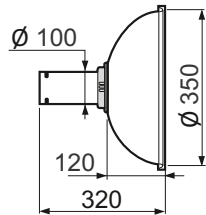

KOPUŁA

Przeźroczysta ssawka przeznaczona do usuwania gazów lekkich z szeroko rozprzestrzonymi zanieczyszczeniami bez ograniczeń widoczności dla użytkownika

Zakres temp: -15°C to +80°C

Standard	Wersja	Vikt (g)
MEK 351-100	PP, EX	610

Materiał
Standard: PMMA
PP: Polipropylen, przezroczysty
EX: PEEL czarny

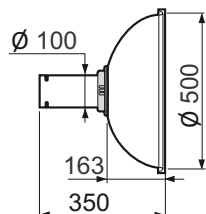

KOPUŁA

Przeźroczysta ssawka przeznaczona do usuwania gazów lekkich z szeroko rozprzestrzonymi zanieczyszczeniami bez ograniczeń widoczności dla użytkownika

Zakres temp: -15°C to +80°C

Standard	Variants	Vikt (g)
MEK 500-100	PP, EX	735

Materiał
Standard: PMMA
PP: Polipropylen, przezroczysty
EX: PEEL czarny

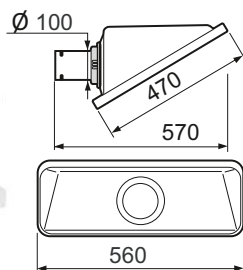

SSAWKA PROSTOKĄTNA

Jest idealna w przypadku konieczności umieszczenia odciągu nad stanowiskiem pracy gdzie powstają zanieczyszczenia-gazy, pyły – pozwala na odciąganie zanieczyszczeń zarówno od góry jak i od dołu bez zakłócania pracy

Zakres temp: -15°C to +80°C

Standard	Wersja	Vikt (g)
MESH 500-100		1125

Materiał
Standard: PETG

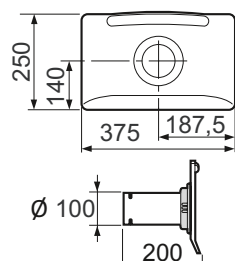

EKRAN ODCIĄGOWY

Został tak zaprojektowany aby osiągnąć maksymalną powierzchnię odciągania bez konieczności przesłaniania użytkownikowi pola pracy. Ssawka ma najlepsze parametry przy odciąganiu ze stołu lub z nad płaskiego stanowiska pracy.

Zakres temp: -15°C to +80°C

Standard	Wersja	Vikt (g)
MEPH 375-100	PP, ES, EX	625

Materiał
Standard: PETG
PP: Polipropylen
EX: PEEL czarny



SIATKA ZABEZPIECZAJĄCA

Umieszczana w przegubach do zabezpieczenia systemu przed większymi elementami, które mogłyby wpaść do ramienia.

Zakres temp: -15°C to +80°C

Standard	Wersja	Vikt (g)
MSG-100	EX	12

FUMEX® ME 100

Wsporniki montażowe



Wszystkie dostarczane przez FUMEX wsporniki do ramion ME w standardzie posiadają podłączenie obrotowe, które daje możliwość obrotu ramienia o 360° bez konieczności montowania specjalnych podłączeń.

Zarówno wspornik ścienny jak i sufitowy zawierają kwadratową płytę z anodowanego aluminium umożliwiającą ich stabilne zamocowanie. Aluminiowe profile pozwalają na zamocowanie odciągów zgodnie z wymaganiami klienta i wymaganiami miejsca zamocowania.

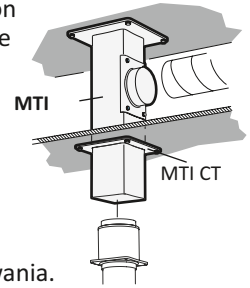

Wsporniki sufitowe MTI

Instalacja jest prosta i stabilna. Wspornik sufitowy został tak zaprojektowany, aby można go było łatwo zamocować w pomieszczeniach z sufitem podwieszanym bez konieczności wykonania dodatkowych kanałów i robienia dodatkowych otworów. Wsporniki MTI mogą być dostarczane do długości 2 m a powyżej 2 m na specjalne zapytanie.

	Długość (mm)	Waga (kg)
Standard	L	
MTI 500-125	500	4,90
MTI 750-125	750	5,80
MTI 1000-125	1000	6,75
MTI 1250-125	1250	7,65
MTI 1500-125	1500	8,60
MTI 1750-125	1750	9,50
MTI 2000-125	2000	10,40

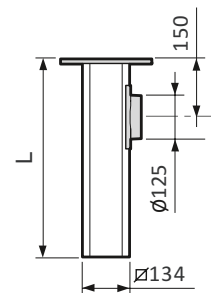
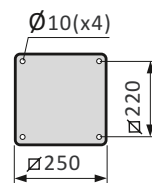
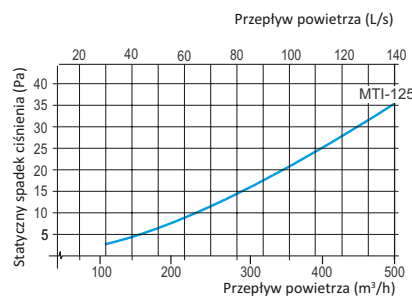

Wsporniki sufitowe MTF

Wsporniki sufitowe mają różne długości i mogą być przycięte w zależności od wymagań montażowych. Dostępne są w 8 standardowych długościach od 0,25 do 2,0 m.

	Długość (mm)	Waga (kg)
Standard	L	
MTF-125	1000	5,50

Wsporniki MTI/MTF są dostępne również w wersji ATEX (EX).

Wsporniki sufitowe z powłoką epoksydową mogą być dostarczane do długości 3 m.

Dla środowisk agresywnych rekomenduje się wsporniki, które są dodatkowo zabezpieczone wewnątrz przez powłoki epoksydowe do długości 1,25 m.

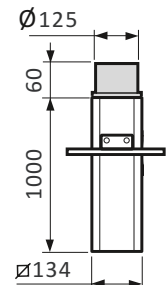
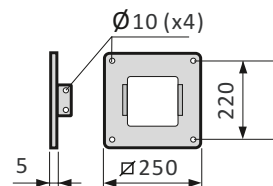

Płytki MTI CT

Płytki są używane do maskowania otworów i stabilizowania ramion sufitowych szczególnie przy sufitach podwieszanych.

	Waga (kg)
Standard	
MTI CT-125	0,125

Płytki MTI CT jest dostępna również w wersji ATEX (EX).

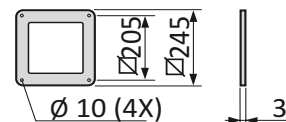

Wspornik ścienny MVK

Dostarczony w komplecie z ramionami ściennymi.

Może być dostarczony na specjalne zamówienie klienta dla ramion poziomych i pionowych.

	Waga (kg)
Standard	
MVK-125	2,15

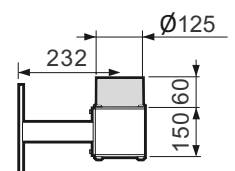
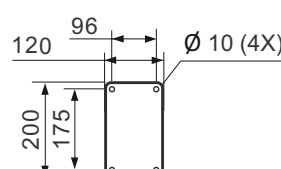



Opis materiałów

Przeguby

Polipropylenowe (PP) przeguby wyposażone w regulowane łożyska kulkowe z gumowym pierścieniem przewodzącym o niskim współczynniku tarcia. Sprężyny podtrzymujące i inne komponenty wykonane są ze stali ocynkowanej lub nierdzewnej w zależności od wersji ramienia.

Rury

Wykonane są z cienkiego anodyzowanego aluminium lub z polipropylenu. W standardzie dostarczane są przepustnice odcinające powietrze.

Ramiona ME standard

Ramiona ME w wersji standard posiadają polipropylenowe przeguby i rury z anodyzowanego aluminium. Dedykowane do odciągania z powietrza różnego typu zanieczyszczeń gazowych i pyłów w takich pomieszczeniach jak laboratoria farmaceutyczne, szkolne, szpitalne, salony kosmetyczne, przemysł lekki.

ME PP

Całość tj. przeguby i rury wykonane z polipropylenu. Wszystkie elementy metalowe, które mają kontakt z zanieczyszczonym powietrzem są wykonane ze stali nierdzewnej. Wersja ta przeznaczona jest do usuwania zanieczyszczeń w środowiskach agresywnych chemicznie tj. w laboratoriach chemicznych, farmaceutycznych. W przypadku użycia wersji sufitowej rekomendowane jest użycie wspornika MTI, który będzie dodatkowo zabezpieczony wewnętrzną powłoką poliepoxydową.

ME ATEX



Zarówno przeguby jak i rury wykonane są z przewodzącego polipropylenu, wszystkie elementy metalowe, które mają kontakt z zanieczyszczonym powietrzem są wykonane ze stali nierdzewnej. Elektryczność statyczna jest zapewniona osobnym uziemieniem. Wszystkie elementy metalowe wspomagające są malowane proszkowo i zabezpieczone przed przeskokami elektrostatycznymi. Produkt spełnia wymagania kategorii 2 dla Dyrektywy ATEX (94/9/CE) dla gazów i pyłów.

Wersja ATEX jest dedykowana do środowisk zagrożonych wybuchem gdzie wymagana jest klasyfikacja ATEX dla laboratoriów chemicznych, przemysłu petrochemicznego, gazów wybuchowych, przemysłu farmaceutycznego, produkcji farb.

Specyfikacja dostawy

Miniramiona do montażu sufitowego MET - nie zawierają ssawek ani wsporników które zamawia się oddzielnie.

Miniramiona do montażu ściennego MEV są dostarczane ze wspornikiem ściennym, bez ssawek

Miniramiona do montażu stołowego są dostarczane z płytą do montażu na stole, bez ssawek i mocowania stołowego, które zamawia się osobno.