

Mini ramiona odciągowe ME 75**Idealne rozwiązanie dla pomieszczeń laboratoryjnych, pracowni szkolnych, przemysłu elektronicznego.**

Dzięki specjalnie zaprojektowanej konstrukcji miniramiona ME o średnicy 75 mm firmy FUMEX mają niski spadek ciśnienia, który daje wiele korzyści:

- oszczędność energii
- redukcje hałasu w instalacji wentylacyjnej
- większą wydajność bez konieczności stosowania większych średnic ramion
- możliwości podłączenia do innych urządzeń odciągowych

Wyjątkowy projekt i szeroka oferta rozwiązań uchwytów i wsporników do miniramion typu ME sprawia, że jest to najlepszy możliwy wybór.

Pomoc przy projektowaniu dostępny na stronie 5 i stronie www.fumex.com gdzie znajdują się pomocne urządzenia do projektowania oraz rysunki w formacie CAD.



Oferta FUMEX obejmuje również ramiona, akcesoria do ramion wentylatory, sterowania, filtry mobilne

FUMEX® ME 75

Zawsze wybieraj niższy spadek ciśnienia

Osiągnięcie najniższego możliwego spadku ciśnienia jakościowym aspektem, który zawsze powinien być rozważany przy wyborze rozwiązania.

Dzięki specjalnej konstrukcji przegubów miniramiona ME posiadają maksimum elastyczności przy niskim spadku ciśnienia. Ponieważ powietrze przepływa przez przeguby bez tworzenia niepotrzebnych turbulencji, różnica spadku ciśnień w ramieniu w pozycji roboczej jak i pozycji złożonej jest minimalna



Rekomendowany przepływ powietrza

Rekomendowany przepływ powietrza dla ramienia o średnicy 75 mm to 120-150 m³/h
Zobacz tabelę i diagram.

Aplikacja	Przepływ powietrza
Laboratoria	120–150 m ³ /h 33–42 L/s
Szkoły, salony kosmetyczne	120–150 m ³ /h 33–42 L/s

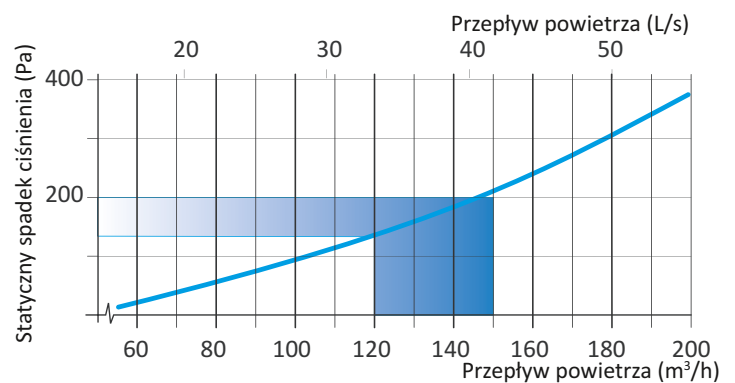

Optymalne odciąganie

Aby uzyskać jak najlepsze korzyści z zastosowania odciągów miejscowych ważne jest umiejscowienie odciągu jak najbliżej źródła zanieczyszczenia. Dobrą zasadą jest przyjęcie, iż jest to 2-3 razy średnicy ramienia odciągowego. Przy rekomendowanym przepływie pozwoli to osiągnąć maksymalną wydajność nawet jeśli zakłócenia generowane są w pobliżu.

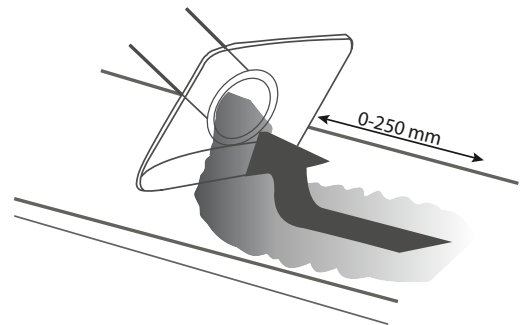

Wyjątkowe korzyści

Znajdująca się wewnątrz ramion ME konstrukcja przegubów została opatentowana jest to kombinacja dużej średnicy przegubu oraz pojedynczego uchwytu dzięki czemu ramię można łatwo pozycjonować i ma ono lepszą stabilność. Dodatkowo można je regulować za pomocą pokrętki bez użycia nadmiernej siły.

Przeguby są wzmocnione na brzegach i mają pomiędzy sobą gumowy pierścień przewodzący o niskim współczynniku tarcia, który ułatwia przesuwanie w górę i w dół podczas pozycjonowania ramienia.

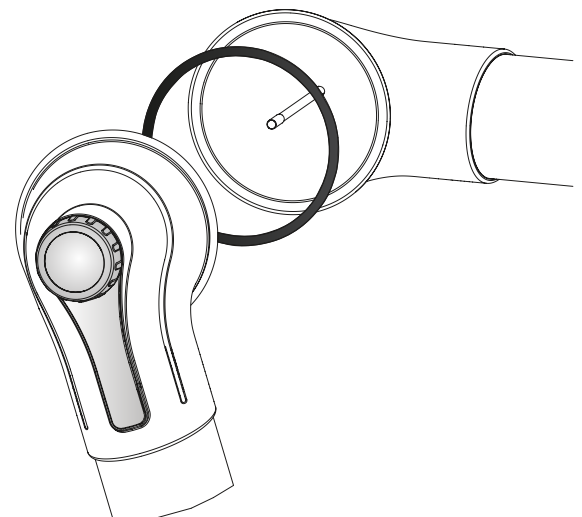

FUMEX® ME 75

Jedno ramię. Kilka rozwiązań

Fumex posiada kompletną ofertę akcesoriów do wielu zastosowań – pozwala to na wykorzystanie ramion do różnych aplikacji przy usuwaniu szkodliwych gazów i pyłów.



Wersja standardowa

Przeznaczona do usuwania zanieczyszczeń z powietrza np. w laboratoriach, pracowniach szkolnych, szpitalach, przemyśle farmaceutycznym, salonach kosmetycznych i innych laboratoriach przemysłowych



Wersja PP

Dedykowana do usuwania zanieczyszczeń o wysokiej korozyjności, agresywnych chemicznie i wysokiej koncentracji w laboratoriach przemysłu farmaceutycznego, chemicznego i innych pokrewnych.



Wersja ESD

Dedykowana do usuwania zanieczyszczeń w środowisku zagrożonym wybuchem, gdzie istnieje niebezpieczeństwo powstania iskry, przeskoaku ładunku elektrostatycznego np. przemysł elektroniczny



Wersja ATEX

Ramiona przeznaczone do usuwania zanieczyszczeń wybuchowych – przeznaczone do środowisk klasyfikowanych w ATEX takich jak laboratoria chemiczne, petrochemiczne, farmaceutyczne, gazy wybuchowe.



FUMEX® ME 75

MET – ramię sufitowe i ścienne z wewnętrzną sprężyną

Standard	Wielkość (mm)			Waga (kg)
	A	B	∅ C	
MET 1000-75	400	300	75	2,25
MET 1300-75	550	450	75	2,60
MET 1500-75	750	450	75	2,75
MET 2000-75	1000	650	75	3,25
PP	Wielkość (mm)			Waga (kg)
A	B	∅ C		
MET 1000-75PP	400	300	75	2,25
MET 1300-75PP	550	450	75	2,60
MET 1500-75PP	750	450	75	2,75
ATEX	Wielkość (mm)			Waga (kg)
A	B	∅ C		
MET 1000-75EX	400	300	75	2,25
MET 1300-75EX	550	450	75	2,60
MET 1500-75EX	750	450	75	2,75
ESD	Wielkość (mm)			Waga (kg)
A	B	∅ C		
MET 1000-75ES	400	300	75	2,25
MET 1300-75ES	550	450	75	2,60
MET 1500-75ES	750	450	75	2,75

MET

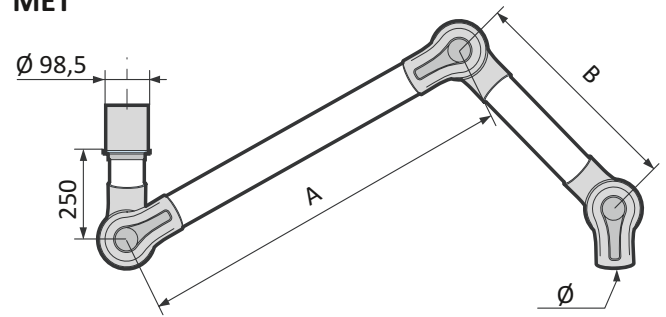

MET do montażu sufitowego nie zawiera wspornika do montażu. MEV do montażu ściennego zawiera wspornik do montażu MVK.

METS – ramię z teleskopem zewnętrznym



Dla ramion o długościach 1,5 – 2 m rekomendowane są modele z dodatkowym teleskopem, zapewniającym lepszą stabilizację i łatwiejsze manewrowanie.

Teleskop może być umiejscowiony w najwyższej pozycji ramienia przy suficie i podłączeniach elektrycznych.

Standard	Wielkość (mm)			Waga (kg)
	A	B	∅ C	
METS 1500-75	750	450	75	2,75
METS 2000-75	1000	650	75	3,25
PP	Wielkość (mm)			Waga (kg)
A	B	∅ C		
METS 1500-75PP	750	450	75	2,75
METS 2000-75PP	1000	650	75	3,25
ATEX	Wielkość (mm)			Waga (kg)
A	B	∅ C		
METS 1500-75EX	750	450	75	2,75
METS 2000-75EX	1000	650	75	3,25
ESD	Wielkość (mm)			Waga (kg)
A	B	∅ C		
METS 1500-75ES	750	450	75	2,75
METS 2000-75ES	1000	650	75	3,25

METS

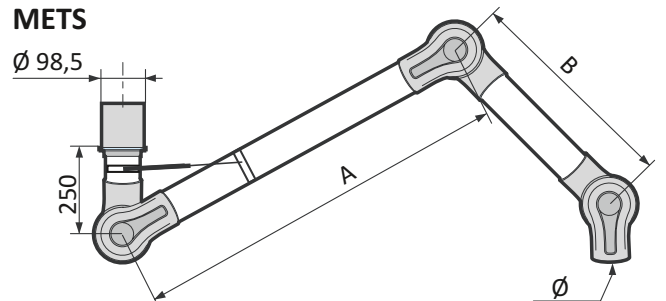

MET do montażu sufitowego nie zawiera wspornika do montażu. MEV do montażu ściennego zawiera wspornik do montażu MVK.

FUMEX® ME 75

MEB – ramię z wewnętrzną sprężyną stołowe

Standard	Wielkość (mm)			Waga (kg)
	A	B	Ø C	
MEB 1000-75	400	300	75	2,25
MEB 1300-75	550	450	75	2,60
MEB 1500-75	750	450	75	2,75

PP	Wielkość (mm)			Waga (kg)
	A	B	Ø C	
MEB 1000-75PP	400	300	75	2,25
MEB 1300-75PP	550	450	75	2,60
MEB 1500-75PP	750	450	75	2,75

ATEX	Wielkość (mm)			Waga (kg)
	A	B	Ø C	
MEB 1000-75EX	400	300	75	2,25
MEB 1300-75EX	550	450	75	2,60
MEB 1500-75EX	750	450	75	2,75

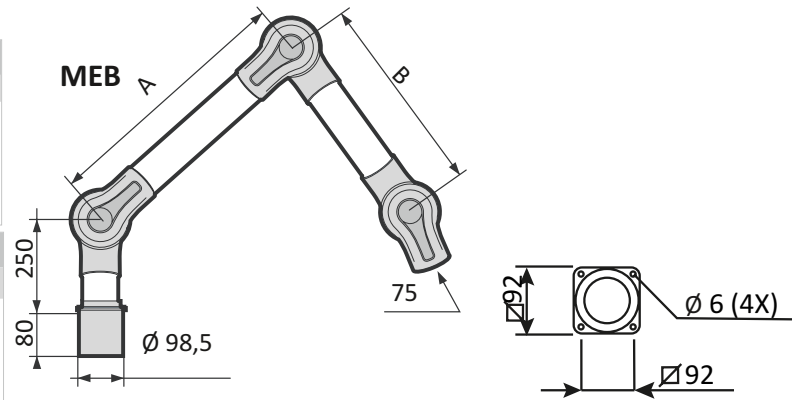

ESD	Wielkość (mm)			Waga (kg)
	A	B	Ø C	
MEB 1000-75ES	400	300	75	2,25
MEB 1300-75ES	550	450	75	2,60
MEB 1500-75ES	750	450	75	2,75

Wskazówki do rekomendowanej wysokości montażu

Poniższe przykłady instalacji pokazują rekomendowaną wysokość w relacji do miejsca pracy i możliwości ramion odciągowych.

Rekomendowana wysokość instalacji

Oznaczenie	H (mm)
MET 1000-75	1700–2000
MET 1300-75	1900–2200
MET/S 1500-75	2000–2300
MET/S 2000-75	2200–2500

Rekomendowana wielkość pomieszczenia w relacji do stanowiska pracy

Promień w odniesieniu do stanowiska pracy

Oznaczenie	S (mm)
MET 1000-75	300–600
MET 1300-75	400–700
MET/S 1500-75	500–800
MET/S 2000-75	700–1000

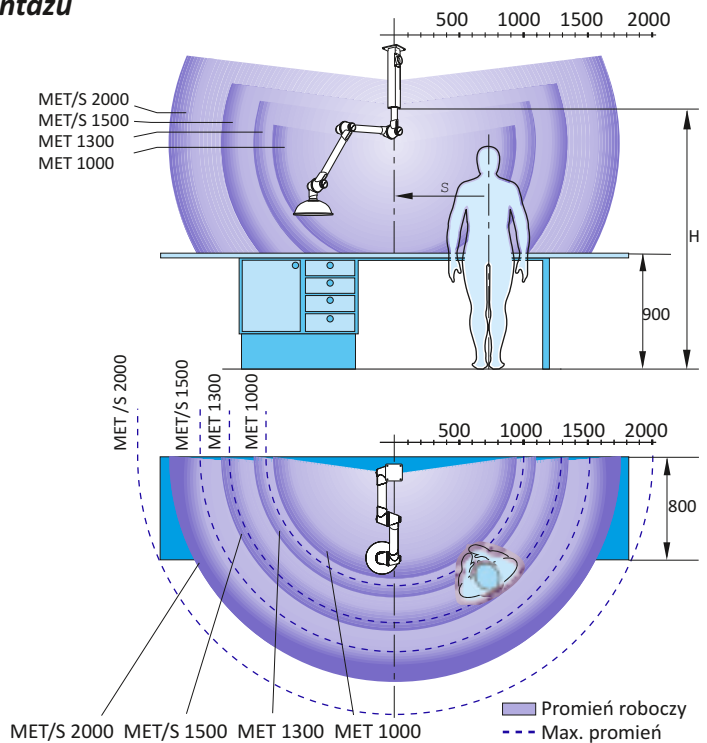

Spadek ciśnienia

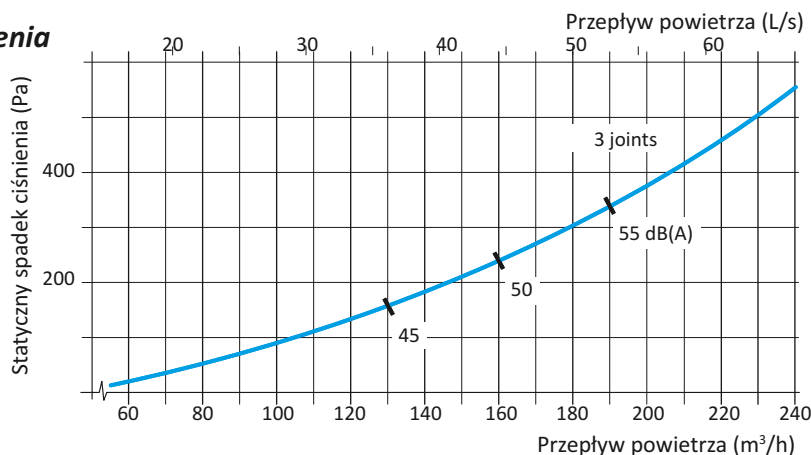

Statyczny spadek ciśnienia mierzony zgodnie z normą ISO 5167-1.
Poziom ciśnienia akustycznego mierzony zgodnie z normą ISO 3743.
Oznaczony poziom hałasu odnosi się do poziomu ciśnienia akustycznego.

FUMEX® ME 75

Ssawki odciągowe

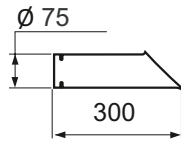

SSAWKA PUNKTOWA

Przeznaczona do odciągania zanieczyszczeń punktowych ze źródła ich powstawania

Zakres temp: -15°C to +80°C

Standard	Wersja	Waga (g)
MES 300-75	PP,ES,EX	160

Materiał
Standard: Aluminium
PP: Polipropylen
ES, EX: PEEL czarny

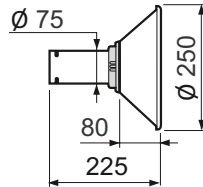

SSAWKA METALOWA

Może być użyta w środowisku korozyjnym do usuwania gazów gorących i zanieczyszczeń pylistych.

Ssawka występuje w wersji z oświetleniem.

Zakres temp: -15°C to +80°C

Standard	Wersja	Waga (g)
MEM 250-75	PP,ES,EX	300

Materiał
Standard/PP: Aluminium malowane proszkowo
ES: Aluminium
EX: Aluminium malowane proszkowo

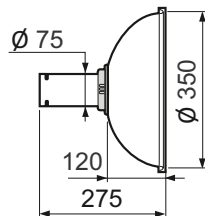

KOPUŁA

Przeźroczysta ssawka przeznaczona do usuwania gazów lekkich z szeroko rozprzestrzonymi zanieczyszczeniami bez ograniczeń widoczności dla użytkownika

Zakres temp: -15°C to +80°C

Standard	Wersja	Waga (g)
MEK 350-75	PP,ES,EX	450

Materiał
Standard: PMMA
PP: Polipropylen przezroczysty
ES, EX: PEEL czarny

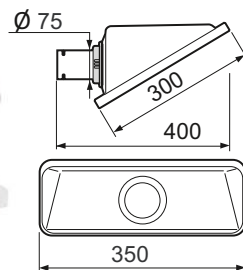

SSAWKA PROSTOKĄTNA

Jest idealna w przypadku konieczności umieszczenia odciągu nad stanowiskiem pracy gdzie powstają zanieczyszczenia-gazy, pyły – pozwala na odciąganie zanieczyszczeń zarówno od góry jak i od dołu bez zakłócania pracy

Zakres temp: -15°C to +80°C

Standard	Wersja	Waga (g)
MESH 350-75		485

Materiał
Standard: PETG

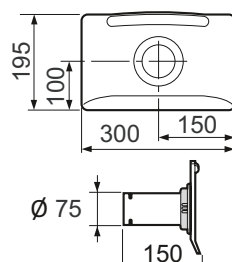

EKRAN ODCIĄGOWY

Został tak zaprojektowany aby osiągnąć maksymalną powierzchnię odciągania bez konieczności przestawiania użytkownikowi pola pracy. Ssawka ma najlepsze parametry przy odciąganiu ze stołu lub z nad płaskiego stanowiska pracy.

Zakres temp: -15°C to +80°C

Standard	Wersja	Waga (g)
MEPH 300-75	PP,ES,EX	300

Materiał
Standard: PETG
PP: Polipropylen
ES, EX: PEEL czarny

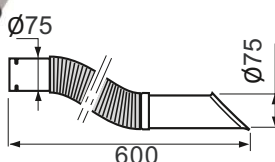

SSAWKA ELASTYCZNA

Ssawka elastyczna punktowa jest dedykowana do usuwania zanieczyszczeń punktowych przy przemieszczaniu źródła powstawania zanieczyszczeń. Posiada możliwość łatwego manewrowania.

Dostępna tylko w wersji ESD

Zakres temp: -15°C to +80°C

Standard	Wersja	Waga (g)
MFS 600-75ES	-	425



SIATKA ZABEZPIEZAJĄCA

Umieszczana w przegubach do zabezpieczenia systemu przed większymi elementami, które mogłyby wpaść do ramienia.

Zakres temp: -15°C to +80°C

Standard	Wersja	Waga (g)
MSG-75	ES,EX	7

FUMEX® ME 75

Wsporniki montażowe



Wszystkie dostarczane przez FUMEX wsporniki do ramion ME w standardzie posiadają podłączenie obrotowe, które daje możliwość obrotu ramienia o 360° bez konieczności montowania specjalnych podłączeń.

Zarówno wspornik ścienny jak i sufitowy zawierają kwadratową płytę z anodowanego aluminium umożliwiającą ich stabilne zamocowanie. Aluminiowe profile pozwalają na zamocowanie odciągów zgodnie z wymaganiami klienta i wymaganiami miejsca zamocowania.

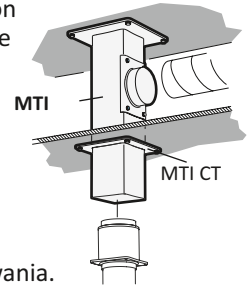

Wsporniki sufitowe MTI i MTF

Instalacja jest prosta i stabilna. Wspornik sufitowy został tak zaprojektowany, aby można go było łatwo zamocować w pomieszczeniach z sufitem podwieszanym bez konieczności wykonania dodatkowych kanałów i robienia dodatkowych otworów.

Wsporniki MTI mogą być dostarczane do długości 2 m a powyżej 2 m na specjalne zapytanie.

	Długość (mm)	Waga (kg)
Standard	L	(kg)
MTI 250	250	3.15
MTI 500	500	3.80
MTI 750	750	4.50
MTI 1000	1000	5.15
MTI 1250	1250	5.80
MTI 1500	1500	6.45
MTI 1750	1750	7.10
MTI 2000	2000	7.75

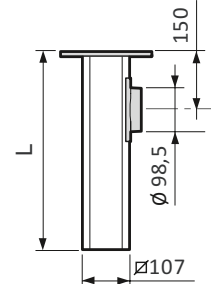
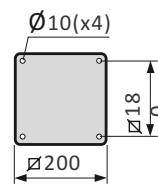
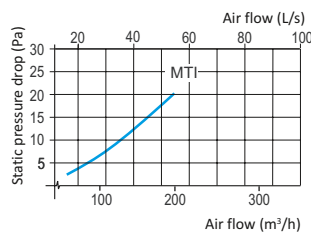

Wspornik sufitowe mają różne długości i mogą być przycięte w zależności od wymagań montażowych. Dostępne są w 8 standardowych długościach od 0,25 do 2,0 m

	Długość (mm)	Waga (kg)
Standard	L	(kg)
MTF	1000	4.20

Wsporniki MTI i MTF są dostępne również w wersji ESD (ES) oraz ATEX (EX). Wsporniki sufitowe z powłoką epoksydową mogą być dostarczane do długości 3 m. Dla środowisk agresywnych rekomenduje się wsporniki, które są dodatkowo zabezpieczone wewnątrz przez powłoki epoksydowe do długości 1,25 m

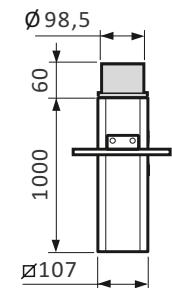
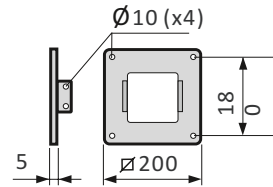

Płytki MTI CT

Płytki są używane do maskowania otworów i stabilizowania ramion sufitowych szczególnie przy sufitach podwieszanych

	Waga (kg)
Standard	(kg)
MTI CT	0.50

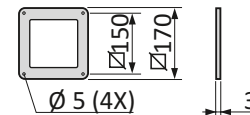

Płytki MTI CT jest dostępna również w wersji ESD (ES) oraz ATEX (EX).

Wspornik ścienny MVK

Dostarczany w komplecie z ramionami ściennymi.

Może być dostarczony na specjalne zamówienie klienta dla ramion poziomych i pionowych.

	Waga (kg)
Standard	(kg)
MVK	2.15

Wsporniki ścienne są dostępne również w wersji ESD (ES) oraz ATEX (EX).

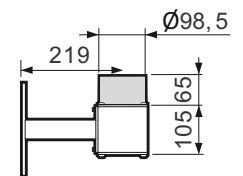
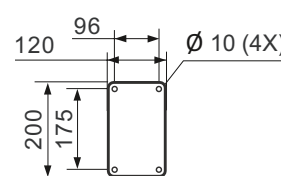

Mocowanie stołowe MBF

Wspornik ten umożliwia zamocowanie ramienia na stole. Dostarczany z dwoma klamrami mocującymi.

	Waga (kg)
Standard	(kg)
MBF	0.75

Mocowanie stołowe dostępne jest również w wersji ESD.

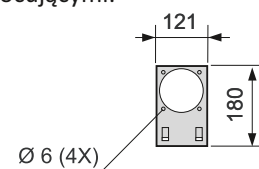
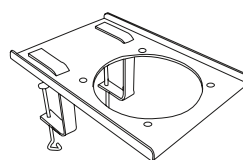

MRM – redukcja 98,5/75

Polipropylenowa do podłączenia średnic od 98,5 do 75 mm

	Weight (kg)
Standard	(kg)
MRM 100-75	0.08

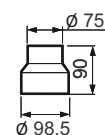



Opis materiałów

Przeguby

Polipropylenowe (PP) przeguby wyposażone w regulowane łożyska kulkowe z gumowym pierścieniem przewodzącym o niskim współczynniku tarcia. Sprężyny podtrzymujące i inne komponenty wykonane są ze stali ocynkowanej lub nierdzewnej w zależności od wersji ramienia.

Rury

Wykonane są z cienkiego anodyzowanego aluminium lub z polipropylenu. W standardzie dostarczane są przepustnice odcinające powietrze.

Ramiona ME standard

Ramiona ME w wersji standard posiadają polipropylenowe przeguby i rury z anodyzowanego aluminium. Dedykowane do odciągania z powietrza różnego typu zanieczyszczeń gazowych i pyłów w takich pomieszczeniach jak laboratoria farmaceutyczne, szkolne, szpitalne, salony kosmetyczne, przemysł lekki.

ME PP

Całość tj. przeguby i rury wykonane z polipropylenu. Wszystkie elementy metalowe, które mają kontakt z zanieczyszczonym powietrzem są wykonane ze stali nierdzewnej. Wersja ta przeznaczona jest do usuwania zanieczyszczeń w środowiskach agresywnych chemicznie tj. w laboratoriach chemicznych, farmaceutycznych. W przypadku użycia wersji sufitowej rekomendowane jest użycie wspornika MTI, który będzie dodatkowo zabezpieczony wewnętrzną powłoką poliepoxydową.

ME ATEX



Zarówno przeguby jak i rury wykonane są z przewodzącego polipropylenu, wszystkie elementy metalowe, które mają kontakt z zanieczyszczonym powietrzem są wykonane ze stali nierdzewnej. Elektryczność statyczna jest zapewniona osobnym uziemieniem. Wszystkie elementy metalowe wspomagające są malowane proszkowo i zabezpieczone przed przeskokami elektrostatycznymi. Produkt spełnia wymagania kategorii 2 dla Dyrektywy ATEX (94/9/CE) dla gazów i pyłów.

Wersja ATEX jest dedykowana do środowisk zagrożonych wybuchem gdzie wymagana jest klasyfikacja ATEX dla laboratoriów chemicznych, przemysłu petrochemicznego, gazów wybuchowych, przemysłu farmaceutycznego, produkcji farb.



Ramiona ME ESD

Przeguby oraz rury w tych ramionach są wykonane z przewodzącego polipropylenu w celu zabezpieczenia przed przeskokami ładunków elektrostatycznych. Wersja ESD jest przeznaczona do pracy w środowiskach zagrożonych wybuchem gdzie należy unikać ryzyka wystąpienia iskry i w obszarach gdzie wymagana jest wersja z certyfikatem ESD - dotyczy to przemysłu elektronicznego. Ramiona ME ESD są wykonane zgodnie z wymaganiami normy EN-61340-5-1

Specyfikacja dostawy

Miniramiona do montażu sufitowego MET - nie zawierają ssawek ani wsporników które zamawia się oddzielnie.

Miniramiona do montażu ściennego MEV są dostarczane ze wspornikiem ściennym, bez ssawek

Miniramiona do montażu stołowego są dostarczane z płytą do montażu na stole, bez ssawek i mocowania stołowego, które zamawia się osobno.